



氣動剪

AIR NIPPER



GT-NY03G

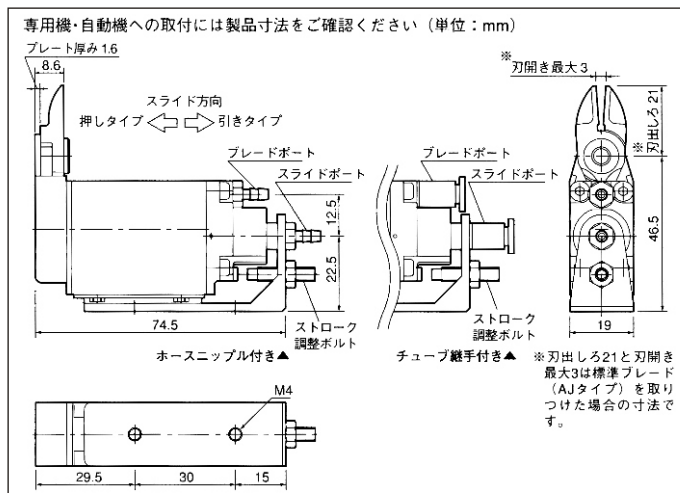

型式	形状	A	B	C	D	軟質樹脂	硬質樹脂	重量
NY03AJ	ストレート刃	21.0	7.0	10.5	3.0	2.0	1.3	17
NY03AJL	ストレートロング刃	27.0	7.0	10.5	4.0	1.6	1.1	21
NY03AJT	ストレート薄刃	21.0	7.0	10.5	3.0	2.0	1.3	17
NY03RAJ	ストレート刃	21.0	7.0	10.5	3.0	2.0	1.3	17

型式	能力φ mm ABS樹脂	空気消費量 Cm ³ /回	加圧力 N	使用空気圧力 MPa	重量 g	スライド方向と範囲	ホース取付口仕様とサイズ
GT-NY03G	2.0	37	260	0.4~0.5	160	引き 0~3	ホースニップル付 ホース口内径φ2mm
GT-NY03GR	2.0	37	260	0.4~0.5	160	押し 0~3	ホースニップル付 ホース口内径φ2mm
GT-NY03G-4	2.0	37	260	0.4~0.5	160	引き 0~3	チューブ継手付 内径φ2×外径φ4mm
GT-NY03GR-4	2.0	37	260	0.4~0.5	160	押し 0~3	チューブ継手付 内径φ2×外径φ4mm

GT-NY10S



GT-NY25S **NEW**

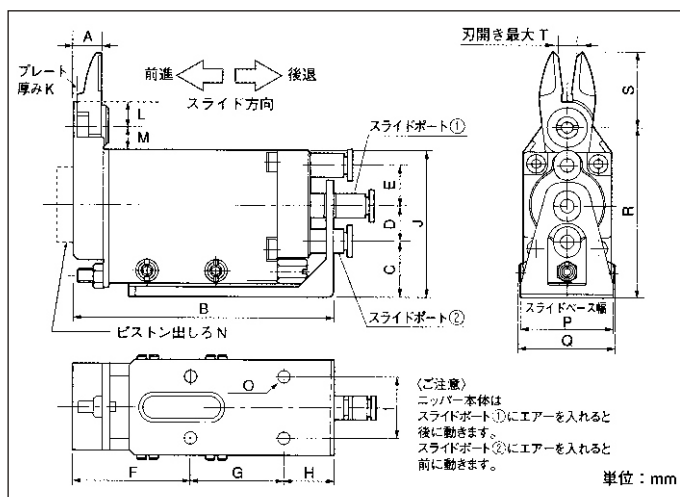

型式	A	B	C	D	E	F	G	H	I	J	K	L	M	N	O	P	Q	R	S	T
GT-NY10S	8.8	84.5	18	11.5	13.6	38	30	16.5	20	47	1.6	8	7.5	5	4-M4	30	32	55	24	6
GT-NY25S	12.5	106.5	23.5	14.5	18.5	47	40	19.5	30	61.5	2.5	10	10.5	2	4-M5	44	47	72	31	9

型式	能力φ mm ABS樹脂	空気消費量 Cm ³ /回	加圧力 N	使用空気圧力 MPa	重量 g	スライド範囲 mm	ホース取付口仕様とサイズ
GT-NY10S	3.5	68	500	0.4~0.5	300	0~3.5	チューブ継手付 内径φ2×外径φ4mm
GT-NY25S	5.0	184	1000	0.5~0.6	695	0~5.0	チューブ継手付 内径φ4×外径φ6mm