

電磁鑽架各種型式

穴徑 6.5ミリ
 No. **M-100D** 型



穴徑 25ミリ
 No. **M-250B** 型



規格 型式	最大穿水徑	最大行程	最大磁力	重量 kg	外規尺寸
M-100D	10m/m	100m/m	350kgf	8kg	135x273x273
M-250B	25m/m	250m/m	1500kgf	22.5kg	213x528x449

沖孔機

No. **E-25-0615**

No. **E-55-0619**

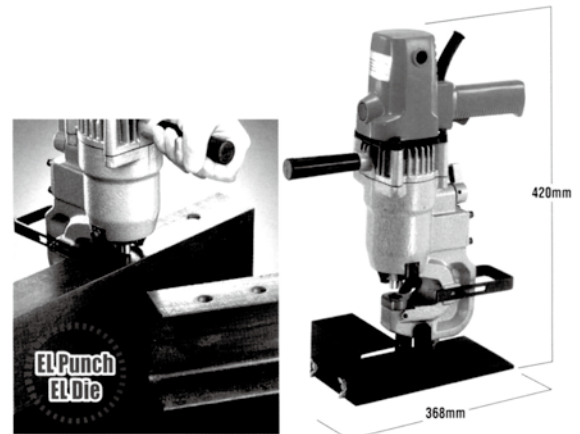
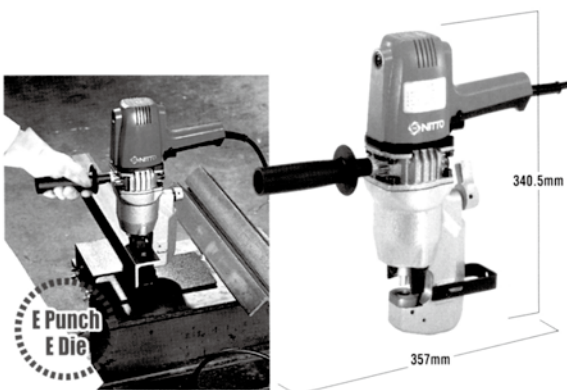

品 號	規格 型式	最大孔徑	最大板厚 m/m	穿孔時間 Sec	最大奧深 m/m	最大出力 Ton	電 壓	重 量 kg
113800160	E25-0615	15m/m	6m/m	4	25m/m	10	100v	7kg
113800163							230v	
113800170	E55-0619	19m/m	6m/m	2	55m/m	15	100v	14kg
113800173							230v	



攜帶式全自動油壓穿孔機 (複動式)



No. HS07-1624

容許最大壓力
400kN(47tf)



No. HPD-05



No. HS06-1322

容許最大壓力
367kN(37tf)



No. HS11-1624

容許最大壓力
464kN(47tf)



規格

品 號	113503110	113503120	113503130
型 式	HS06-1322	HS07-1624	HS11-1624
最大管路深度 mm	60	70	110
穿 孔	厚度 mm	13	16
	SUS304	6	6
	直徑 mm	22	24
	SUS304	22	24
穿孔時間	HS06 Punching Time 7.9 /sec. Returning Time 3.4 /sec		
	HS07/ HS11 Punching Time 11.8 /sec. Returning Time 5.7 /sec		
容許最大壓力 MPa(kgf/cm ²)	68.65(700)		
空氣消費量 kN(tf)	367(37)	464(47)	464(47)
滑桿行程 mm	21	25	25
重量 kg	20.5	25.5	30

規格

品 號	113503140	
型 式	HPD-05	
容許最大壓力 MPa(kgf/cm ²)	68.65(700)	
空氣消費量	At No Load l/min	60Hz 1.44
	At 68.65MPa l/min	60Hz 0.66
馬達	0.4kW 4P	
電壓	AC115V/230V Single Phase	
容量	4.0	
口徑	Rc3/8	
磁性閥	4 位三 D 閥	
重量 kg	32.5	

沖模具 (HS11, A07, A06 型用)

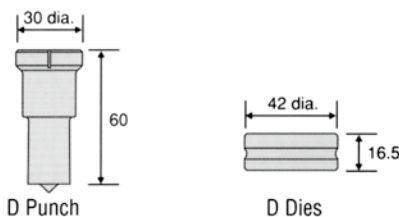

497000100	沖頭	10-24m/m
497001600	沖座	10-24m/m

* 長孔沖模具價格另議

標準長穴使用範例 (別售品)

A07-1624B、A11-1624A 用

