

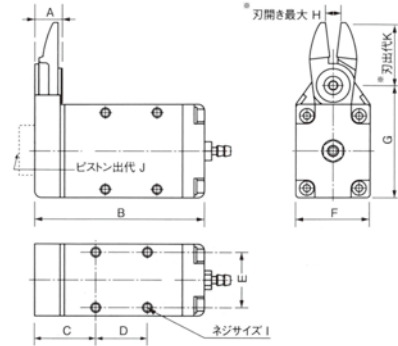

No. GT-NF05/10/15 F 型

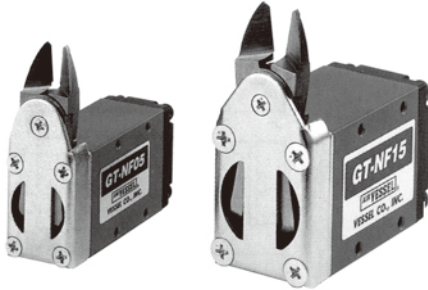

電腦編號	型 式	加壓力 (kgf)	空氣消費量 (m ³ /量)	管內徑 (m/m)	本體重量 (g)
100203100	GT-NF05	35	43	Ø 2.5X4	101
100203200	GT-NF10	50	63	Ø 2.5X4	143
100203300	GT-NF15	80	128	Ø 2.5X4	219

No. GT-NK10 突切

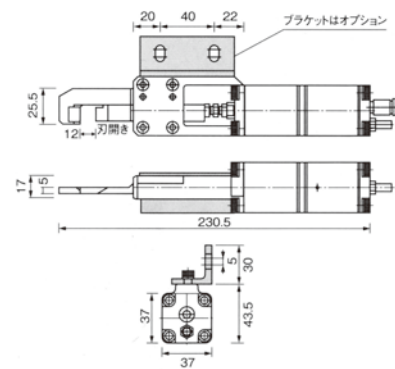
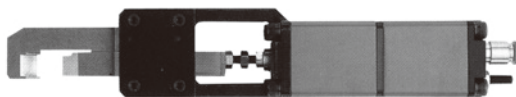

電腦編號	能力Ø (mm) ABC 樹脂	型 式	空氣消費量 (cm ³ /回)	空氣消費量 (Mpa)	重量 (g)	加壓力 (N)
100208000	5	GT-NK10	110	0.4~0.5	800	735